



ÄC-KONSULT AB

Nygatan 33A, 632 20 ESKILSTUNA

TEL. 016-51 74 00

Reg.nr. 556234-4779

Fastighet: Kråkvilan 20, Strängnäs Kommun

Översiktlig markundersökning av stabilitet vid ett enbostadshus

UTLÅTANDE.

Tillhörande ritning G 6134

Undersökningen utfördes 20 maj 2020 och avsåg att undersöka markförhållandena för en slänt vid ett hus utan källare byggt 2010.

Borrningen utfördes med viktsond, som nedfördes delvis till borrhåll mot block eller berg.

Grundvattenytans trycknivå har inte observerats under någon tidsperiod.

Vid borrhål 1: Marken utgöres, under 0,2 m humusjord 0,6 m morän som ligger på djupet 0,2 m från markytan och borrningen har avslutats på 0,8 m mot större block.

Vid borrhål 2: Marken utgöres, under 0,2 m humusjord av 0,2 m ngt fast sandig lera som underlagras av 2,2 m ngt lös-mkt lös sandig lera som underlagras 0,2 m morän som ligger på djupet 2,6 m från markytan och borrningen har avslutats på 2,8 m mot större block.

Vid borrhål 3: Marken utgöres, under 0,2 m humusjord av 1,0 m ngt fast sandig lera som underlagras av 1,0 m ngt lös- lös sandig lera som underlagras 0,4 m morän som ligger på djupet 2,2 m från markytan och borrningen har avslutats på 2,6 m mot större block.

Vid borrhål 4: Marken utgöres, under 0,2 m humusjord av 0,8 m ngt fast sandigt grus som underlagras av 1,8 m ngt lös- mkt lös lerig sand som underlagras av 0,2 m morän som ligger på djupet 2,8 m från markytan och borrningen har avslutats på 3,0 m mot större block.

Slänten mellan hus och sjön är sättningsbenägen.

En utökad kontroll av marken närmare huset bör göras.

Eskilstuna 2020-06-05

Mats Wetterholm

Tekniker



SEKTION A-A

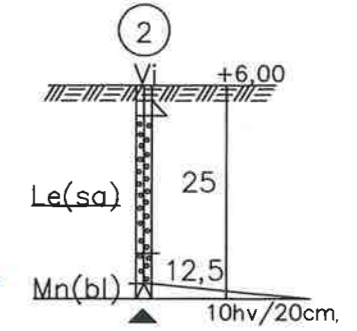
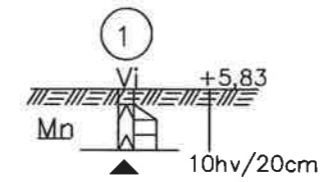

SEKTION B-B

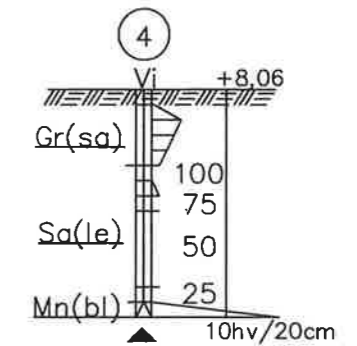
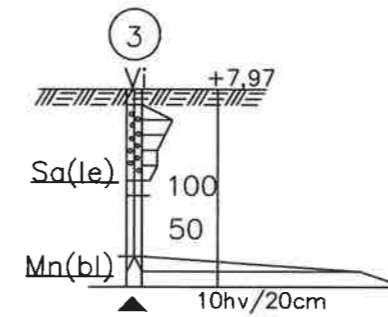

BORRSEKTIONER 1:100

REG	ANT	REGISTRERINGEN AVSER	SIGN	DATUM



ÄC-KONSULT AB
 NYGATAN 33A
 632 20 ESKILSTUNA

KRÅKVILLAN 20
 STRÄNGNÄS KOMMUN
 ÖVERSIKTLIG MARKSONDERING FÖR
 UTREDNING AV SKREDRISK
 BORRPLAN, BORRSEKTIONER

RITAD KONSTR AV MAIS WETTERHOLM
 ESKILSTUNA 200604

GRANSKAD AV

ARBETSNUMMER

SKALA SE OVAN

KOD TYP POS

RITNINGNUMMER

REG

G 6134